



至盛工業股份有限公司  
TZU SERNG INDUSTRIAL CO.,LTD

# 柴油引擎發電機組

幫浦、發電機、消防設備的最佳品牌選擇



ISO 9001: 2008  
CNS 12681  
正字標記認可

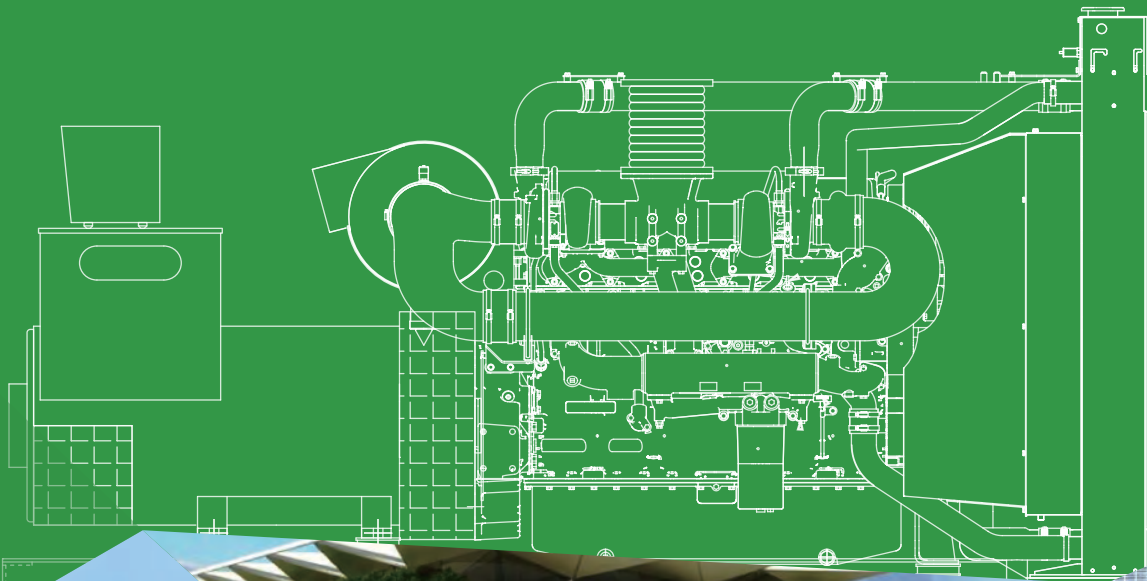

## • 柴油引擎發電機組

- CUMMINS 系列
- PERKINS 系列
- DOOSAN 系列
- FPT 系列
- MTU 系列
- MISTUBISHI 系列

## 認識至盛

至盛工業成立於1981年，30年來我們致力於開發最高品質的柴油引擎發電機與各式泵浦設備，全系列產品榮獲ISO-9001國際認證與經濟部CNS正字標記認可，工程實績遍及全台，無論是大型運動展覽場館、台鐵車站捷運設施、學術醫療機構、大型電力淨水廠、政府研究機構等，皆可以看到至盛工業的身影。2015年落成全台最具規模的發電機製造廠與TAF認證測試實驗室，持續努力與創新，只為了提供您良好穩定的供電系統。

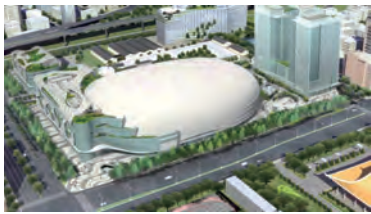

台北巨蛋體育館



南港展覽館二期工程



和平國小籃球館



故宮南院新建工程

## 產品特色

## MIT台灣製造，國內最大發電機製造與測試基地

全系列產品MIT台灣製造，並榮獲ISO-9001、經濟部CNS正字標記認可廠，整體價值供應鏈從上游供應商審核，到中游廠內製造品管，到下游售後安裝測試，嚴格把關一手包辦，給您最穩定、最放心的用電品質。

## 國際知名引擎大廠合作，提供多樣化的引擎選擇

至盛工業與國際知名引擎大廠合作，發電機核心設備皆採用原裝進口柴油引擎，可依據客戶需求選用歐、美、日、韓製造引擎，包括: CUMMINS、MITSUBISHI、PERKINS、IVECO、JOHN DEER、VOLVO、DOOSAN等，滿足不同建築物對柴油發電機的需求。

## 數位式雲端控制器，24小時全天候掌握設備狀況

採用數位式箱型控制盤，不受發電機EMI引擎，盤面採用LCD顯示模組，可以中(繁)英文顯示各項數據，箱內具備USB、RS232/RS485 MODBUS 通訊介面，能記錄250筆事件。依據需求亦可選配掛附雲端控制器，具有CE、FCC及NCC認證及IEEE802.11 b/g可連線至遠端主機之通訊功能，可透過Wifi、藍芽等無線傳輸方式，讓設備管理者於任意時間、地點登入監控頁面，瀏覽發電機之即時資訊、報表資訊及使用分析功能，隨時掌握機組狀態。

## 直營據點由北到南，維修保養使命必達

至盛工業除了台北總公司外，於桃園、台中、台南與高雄皆設有直營分公司，各公司皆備有專業銷售與服務團隊，無論客戶需要現場勘查、配合測試、設備維修還是定期保養，皆可與24小時內協助處理，使命必達。



防音型發電機

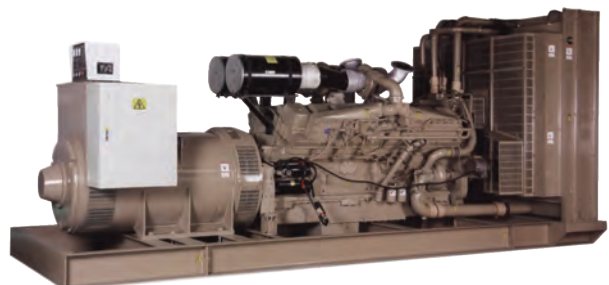

標準型發電機

發電機基本配件圖

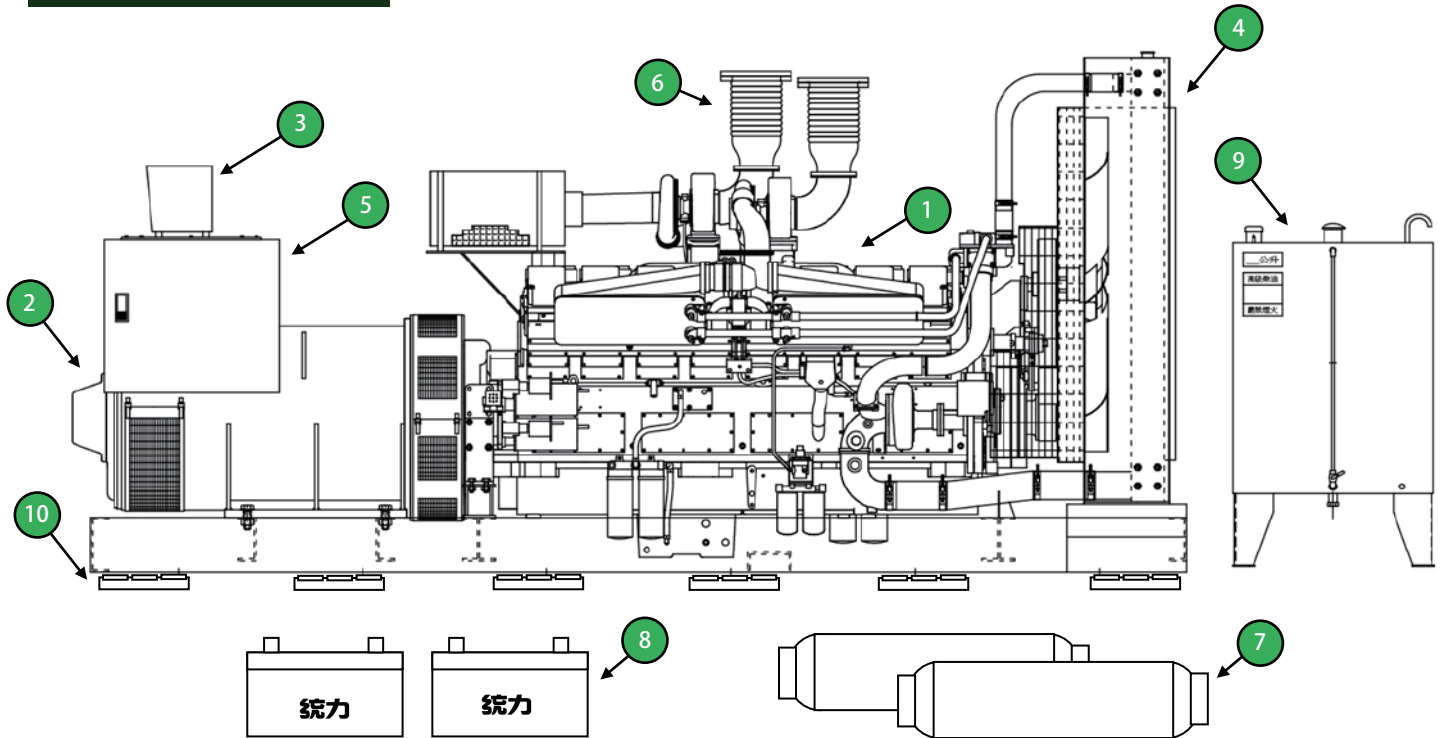

頂次	配件名稱	功能介紹
1	柴油引擎	採用世界知名引擎廠，可依據需求選用【CUMMINS、MITSUBISHI、PERKINS、FPT、DOOSAN、VOLVO、WEIFENG】等引擎廠牌，滿足不同建築物對柴油發電機的需求。
2	交流發電機(電頭)	標準配有台單軸承旋轉磁場無刷式發電機，自導式通風型高效率交流發電機，絕緣等級F級以上，無載至滿載電壓變動率±1%以內，阻尼繞組設計，可降低電壓偏差及追逐現象，維持輸出電壓的穩定。
3	數位式控制盤	標準配有箱型數位式控制箱，可依需求選配【雲端無線控制器】或【增加其他警報/訊號功能】。控制盤內設有【內充式充電機】，充電電流為2.5A。
4	冷卻系統	標準配有風扇水冷散熱系統，亦可選配【熱交換式水冷散熱系統】
5	電源開關箱	標準配有 NFB，可依需求選配銅牌開關箱。
6	不鏽鋼防震軟管	標準配有不鏽鋼防震軟管，可有效緩衝發電機運轉時引起的機械震動，維持排煙管路的穩定與使用壽命。
7	消音器	標準配有工業型消音器，可降低 15dB 排煙管末端噪音量，亦可選配【住宅型(可降 25dB)】、【醫院型(可降 35dB)】或【寧靜型消音器(可降 45dB)】。
8	啟動電池	標準配有統力牌電池，可供發電機啟動 6 次之用電。亦可依需求選配其他知名電池品牌，或【免加水型電瓶】。
9	發電機日用油箱	標準配有可供發電機 4 小時運轉之用油需求。(材質 FC)。亦可選配【材質為 SUS304、最大容量不超過 990 公升】之金屬油箱。
10	避震設施	標準配有橡膠防震墊片，亦可選配【彈簧避震器】或【浮動基座】。
★	選配配件	自動切換開關、自動並聯控制盤、屋外型防雨箱、低噪音防音箱、主迴路斷路器、排煙淨化器(直通型/半通型/自動再生型)、油水分離器、防潮加熱器、油箱滅焰器、油箱抽油泵等。



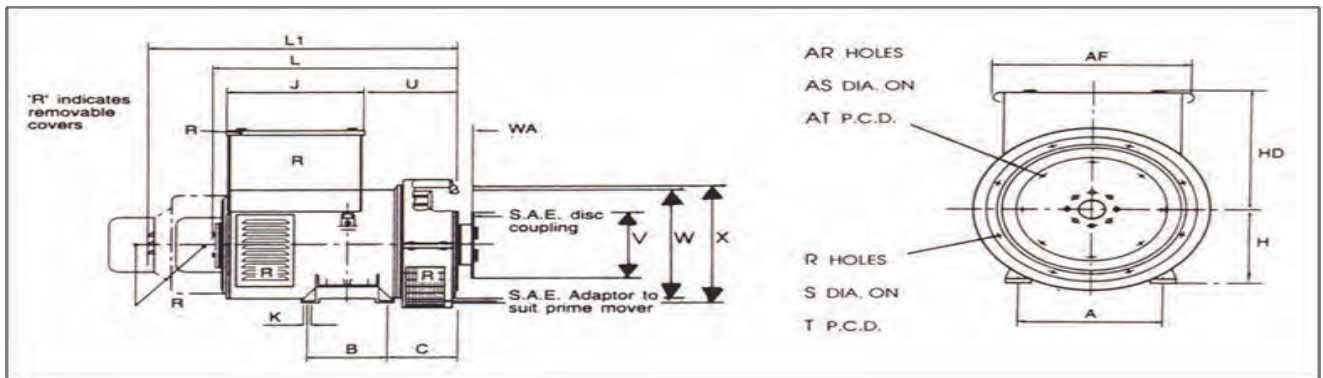

TYPE 型式	電壓：三相四線 單相三線 440V/380V/220V 60HZ 1800RPM PF=0.8				
	KW	KVA	額定電流(440/380/220V)	效率%	重量
EG-G30	30	37.5	50A/57A/98A	85	180
EG-G40	40	50	66A/76A/131A	86.8	230
EG-G50	50	62.5	82A/95A/164A	87.7	280
EG-G60	60	75	99A/114A/197A	88.2	300
EG-G80	80	100	132A/152A/263A	89.2	320
EG-G100	100	125	164A/190A/328A	90.1	350
EG-G125	125	156	205A/238A/410A	90.6	436
EG-G150	150	187.5	246A/285A/492A	91.4	450
EG-G175	175	218.75	287A/333A/574A	91.7	480
EG-G200	200	250	328A/380A/656A	92	580
EG-G250	250	312.5	410A/475A/820A	92.6	681
EG-G300	300	375	492A/570A/984A	93.1	725
EG-G350	350	437.5	574A/665A/1148A	93.5	811
EG-G400	400	500	656A/760A/1312A	93.8	1013
EG-G450	450	562.5	738A/855A/1476A	94	1066
EG-G500	500	625	820A/950A/1640A	94.4	1393
EG-G550	550	687.5	902A/1045A/1804A	94.6	1410
EG-G600	600	750	984A/1140A/1968A	94.8	1546
EG-G650	650	813	1066A/1235A/2132A	94	1685
EG-G700	700	875	1148A/1330A/2296A	95	2300
EG-G750	750	938	1230A/1425A/2460A	95.1	2500
EG-G800	800	1000	1312A/1520A/2624A	95.3	2600
EG-G900	900	1125	1476A/1710A/2952A	95.5	4015
EG-G1000	1000	1250	1640A/1899A/3280A	95.7	4200
EG-G1250	1250	1562.5	2050A/2374A/4100A	96.0	4500
EG-G1500	1500	1875	2460A/2848A/4920A	96.3	4700



## 性能規格

引擎資料													
額定容量 (KW)	引擎型號	環保等級	引擎最大輸出				汽缸		排氣量 (L)	滿載耗油量 (L/Hr)		調速器型式	啟動馬達電壓
			Stand-By			Prime	型式	缸數		額定	MAX		
			KW	HP	PS	KW							
300	NTA855-G2	Ne	347.0	465	472.1	313	直列	6	14	76.9	89	電子	24V
350	NTA855-G3	Ne	399.0	535	542.9	358	直列	6	14	84.2	96	電子	24V
400	KTA19-G2	Ne	448.0	601	609.5	392	直列	6	18.9	81.3	91	電子	24V
450	KTA19-G3	Ne	511.0	685	695.2	463	直列	6	18.9	94.2	107	電子	24V
500	KTA19-G4	Ne	563.0	755	766.0	507	直列	6	18.9	107.5	121	電子	24V
600	KTAA19-G7	Ne	664.0	890	903.4	512	直列	6	18.9	145.7	161.2	電子	24V
750	KTA38-G	Ne	835.0	1119	1136.1	759	V型	12	37.8	171.6	191	電子	24V
800	KTA38-G2	Ne	895.0	1200	1217.7	809	V型	12	37.8	201.1	225	電子	24V
900	KTA38-G2A	Ne	915.0	1227	1244.9	915	V型	12	37.8	243.0	247	電子	24V
1000	KTA38-G4	Ne	1112.0	1491	1512.9	1007	V型	12	37.8	243.7	271	電子	24V
1250	KTA50-G3	Ne	1380.0	1850	1877.6	1300	V型	16	50.3	298.9	330	電子	24V
1500	KTA50-G9	Me	1656	2220	2253.1	1384	V型	16	50.3	355.1	392	電子	24V
300	QSL9-G7	Tier3	346.0	464	470.7	312	直列	6	8.9	77.2	89	電子	24V
400	QSX15-G8	Tier2	455.0	610	619.0	414	直列	6	15	94.1	107.0	電子	24V
500	QSX15-G9	Tier2	563.0	755	766.0	507	直列	6	15	120.7	135.9	電子	24V
600	QSK19-G5	Tier2	669.0	897	910.2	608	直列	6	18.9	152.5	170	電子	24V
750	QSK23-G6	Tier2	854.0	1145	1161.9	768	直列	6	23.1	171.3	195	電子	24V
800	QSK23-G7	Tier2	910.0	1220	1238.1	809	直列	6	23.1	183.7	209	電子	24V
900	QST30-G3	Ne	1007.0	1350	1370.1	910	V型	12	30.48	203.8	228	電子	24V
1000	QST30-G4	Ne	1112.0	1491	1512.9	1007	V型	12	30.48	240.1	267	電子	24V
1000	QST30-G5	Tier2	1112.0	1491	1512.9	1007	V型	12	30.48	240.1	267	電子	24V
1250	QSK38-G4	Tier2	1376.0	1845	1872.1	1230	V型	12	37.7	301.6	332	電子	24V
1500	QSK50-G4	Tier2	1656.0	2220	2253.1	1470	V型	16	50.3	375.9	415	電子	24V
2000	QSK60-G6	Tier2	2180.0	2922	2966.0	1975	V型	16	60.2	478.0	521	電子	24V

※ 規格表僅供參考，詳細規格以至盛工業設計部發行為準。



## 性能規格

引擎資料													
額定容量 (KW)	引擎型號	環保等級	引擎最大輸出				汽缸		排氣量 (L)	滿載耗油量 (L/Hr)		調速器型式	啟動馬達電壓
			Stand-By			Prime	型式	缸數		額定	MAX		
			KW	HP	PS	KW							
30	1103A-33G	Ne	36.8	49	50.1	33.2	直列	3	3.3	7.7	9.5	機械	12V
40	1103A-33TG1	Ne	55.6	75	75.6	50.5	直列	3	3.3	10.3	14.3	機械	12V
40	1104C-44G2	Tier2	54.0	72	73.5	49.0	直列	4	4.41	9.0	12.1	機械	12V
50	1104D-44TG1	Tier3	64.0	86	87.1	58.0	直列	4	4.4	14.6	18.7	機械	12V
60	1104D-E44TG1	Tier3	72.8	98	99.0	66.2	直列	4	4.41	16.5	20	電控	12V
80	1104D-E44TAG1	Tier3	96.8	130	131.7	88.0	直列	4	4.41	21.1	25.5	電控	12V
100	1104C-44TAG2	Tier2	118.0	158	160.5	105.0	直列	4	4.41	25.2	29.7	機械	12V
100	1104D-E44TAG2	Tier3	117.0	157	159.2	106.0	直列	4	4.41	25.6	30	電控	12V
125	1006TAG	Ne	158.5	212	215.6	144.2	直列	6	5.99	32.6	41.3	電子	12V
125	1106D-E70TAG2	Tier3	171.0	229	232.7	155.6	直列	6	7.01	31.5	43.1	電控	12V
150	1106D-E70TAG3	Tier3	183.5	246	249.7	167.0	直列	6	7.01	37.5	45.9	電控	12V
175	1106D-E70TAG4	Tier3	209.4	281	284.9	190.4	直列	6	7.01	43.6	52.2	電控	12V
200	1106D-E70TAG5	Tier2	228.0	306	310.2		直列	6	7.01	51.8	59.1	電控	12V
250	1506A-E88TAG3	Ne	297.0	398	404.1	270.0	直列	6	8.8	58.9	70	電控	24V
275	1506A-E88TAG4	Ne	320.0	429	435.4	292.0	直列	6	8.8	64.5	75	電控	24V
300	1506A-E88TAG5	Ne	358.0	480	487.1	325.0	直列	6	8.8	72.1	86	電控	24V
350	2206D-E13TAG2	Tier3	407.0	546	553.7	373.0	直列	6	12.5	80.0	93	電控	24V
400	2206D-E13TAG3	Tier3	462.0	619	628.6	407.0	直列	6	12.5	90.9	105	電控	24V
450	2506A-E15TAG4	Ne	514.0	689	699.3	469.0	直列	6	15.2	99.8	114	電控	24V
450	2506D-E15TAG1	Tier3	514.0	689	699.3	458.0	直列	6	15.2	110.3	126	電控	24V
500	2506C-E15TAG4	Tier2	623.0	835	847.6	568.0	直列	6	15.2	117.2	146	電控	24V
550	2506C-E15TAG4	Tier2	623.0	835	847.6	568.0	直列	6	15.2	128.9	146	電控	24V
600	2806C-E18TAG3	Tier2	678.2	909	922.7	617.5	直列	6	18.1	139.8	158	電控	24V
750	4006-23TAG3A	Ne	839.0	1125	1141.5	759.0	直列	6	22.921	200.2	224	電子	24V

※ 規格表僅供參考，詳細規格以至盛工業設計部發行為準。

## 性能規格

引擎資料													
額定容量 (KW)	引擎型號	環保等級	引擎最大輸出				汽缸		排氣量 (L)	滿載耗油量 (L/Hr)		調速器型式	啟動馬達電壓
			Stand-By			Prime	型式	缸數		額定	MAX		
			KW	HP	PS	KW							
40	F32 SM1X	Tier2	48.0	64	65.3	43.7	直列	4	3.2	11.1	13.3	機械	12
50	NEF45SM1A	Tier2	67.0	90	91.2	61.0	直列	4	4.5	12.6	16.9	機械	12
55	NEF45SM1A	Tier2	67.0	90	91.2	61.0	直列	4	4.5	13.9	16.9	機械	12
60	N45TM1A	Tier2	98.0	131	133.3	89.4	直列	4	4.5	15.7	25.7	機械	12
80	N45TM1A	Tier2	98.0	131	133.3	89.4	直列	4	4.5	21.0	25.7	機械	12
100	NEF67SM1	NA	145.0	194	197.3	132.4	直列	6	6.7	26.3	38.1	電子	12
100	NEF67TM2A	Tier2	148.0	198	201.4	134.5	直列	6	6.7	25.7	38.1	電子	12
125	NEF67SM1	NA	145.0	194	197.3	132.4	直列	6	6.7	32.8	38.1	電子	12
125	NEF67TM2A	Tier2	148.0	198	201.4	134.5	直列	6	6.7	32.2	38.1	電子	12
150	NEF67TM3A	Tier2	172.5	231	234.7	156.8	直列	6	6.7	38.4	44.2	電子	12
175	NEF67TE2A	Tier2	223.0	299	303.4	263.6	直列	6	6.7	39.6	50.5	電子	12
200	CURSOR87 TE1D	Tier2	290.0	389	394.6	263.6	直列	6	8.7	49.9	72.3	電子	24
250	CURSOR87 TE1D	Tier2	290.0	389	394.6	263.6	直列	6	8.7	62.3	72.3	電子	24
300	CURSOR13 TE2	Tier2	385.0	516	523.8	352.2	直列	6	12.88	70.9	91	電子	24
350	CURSOR13 TE3	Tier2	423.0	567	575.5	384.5	直列	6	12.88	89.9	108.7	電子	24
40	NEF45SM1X	Tier3	59.0	79	80.3	53.0	直列	4	4.5	11.2	16.5	機械	12
50	NEF45SM1X	Tier3	59.0	79	80.3	53.0	直列	4	4.5	14.0	16.5	機械	12
60	NEF45TM2X	Tier3	98.0	131	133.3	89.0	直列	4	4.5	15.9	25.9	機械	12
80	NEF45TM2X	Tier3	98.0	131	133.3	89.0	直列	4	4.5	21.1	25.9	機械	12
100	NEF67TM1X	Tier3	148.0	198	201.4	135.0	直列	6	6.7	25.7	38	電子	12
125	NEF67TM1X	Tier3	148.0	198	201.4	135.0	直列	6	6.7	32.1	38	電子	12
150	NEF67TE1X	Tier3	172.0	231	234.0	156.0	直列	6	6.7	36.6	42	電子	12
175	NEF67TE2X	Tier3	208.0	279	283.0	189.0	直列	6	6.7	42.9	51	電子	12
200	CURSOR87 TE1D	Tier3	290.0	389	394.6	263.6	直列	6	8.7	49.9	72.3	電子	24
250	CURSOR87 TE1D	Tier3	290.0	389	394.6	263.6	直列	6	8.7	62.3	72.3	電子	24
275	CURSOR10 TE1D	Tier3	335.0	449	455.8	305.0	直列	6	10.3	68.7	83.7	電子	24
300	CURSOR13 TE3X	Tier3	395.0	529	537.4	359.0	直列	6	12.88	77.7	102.3	電子	24

※ 規格表僅供參考，詳細規格以至盛工業設計部發行為準。



## 性能規格

引擎資料													
額定容量 (KW)	引擎型號	環保等級	引擎最大輸出				汽缸		排氣量 (L)	滿載耗油量 (L/Hr)		調速器型式	啟動馬達電壓
			Stand-By			Prime	型式	缸數		額定	MAX		
			KW	HP	PS	KW							
80	DP066TA	Ne	120.0	161	163.3	109	直列	6	5.8	20.5	30.7	電子	24V
100	DP066TA	Ne	120.0	161	163.3	109	直列	6	5.8	25.6	30.7	電子	24V
150	DP086TA	Ne	187.0	251	254.4	168	直列	6	8.071	36.7	45.8	電子	24V
175	DP086LA	Ne	253.0	339	344.2	228	直列	6	8.071	43.5	62.9	電子	24V
200	DP086LA	Ne	253.0	339	344.2	228	直列	6	8.071	49.7	62.9	電子	24V
300	P126TI-II	Ne	342.0	458	465.0	307	直列	6	11.051	78.5	89.5	電子	24V
350	P158LE-I	Ne	402.0	539	546.0	366	V型	8	14.618	87.9	101	電子	24V
400	P158LE	Ne	458.0	614	623.0	402	V型	8	14.618	103.6	118.6	電子	24V
450	DP158LC	Ne	513.0	688	697.0	466	V型	8	14.618	108.6	123.8	電子	24V
500	DP158LD	Ne	556.0	745	756.0	505	V型	8	14.618	125.5	139.6	電子	24V
550	DP180LA	Ne	615.0	824	836.0	559	V型	10	18.273	137.8	154.1	電子	24V
600	DP180LB	Ne	661.0	886	899.0	601	V型	10	18.273	150.0	165.3	電子	24V
650	DP222LA	Ne	737.0	988	1002.0	670	V型	12	21.927	158.7	179.9	電子	24V
700	DP222LB	Ne	782.0	1048	1063.0	711	V型	12	21.927	172.6	192.8	電子	24V
750	DP222LC	Ne	828.0	1110	1126.0	753	V型	12	21.927	184.6	203.8	電子	24V
150	P086TI-I	Tier2	191.0	256	260.0	174	直列	6	8.071	36.7	46.7	電子	24V
175	P086TI-I	Tier2	191.0	256	260.0	174	直列	6	8.071	42.8	46.7	電子	24V
200	P086TI	Tier2	223.0	299	303.0	205	直列	6	8.071	50.9	56.8	電子	24V
250	P126TI	Tier2	298.0	399	405.0	278	直列	6	11.051	64.2	76.5	電子	24V
400	P158FE	Tier2	492.0	660	669.0	468	V型	8	14.618	110.9	136.4	電子	24V
500	P180FE	Tier2	566.0	759	770.0	542	V型	10	18.273	137.6	155.8	電子	24V
600	P222FE	Tier2	711.0	953	967.0	659	V型	12	21.927	161.8	191.7	電子	24V

※ 規格表僅供參考，詳細規格以至盛工業設計部發行為準。

## 性能規格

引擎資料													
額定容量 (KW)	引擎型號	環保等級	引擎最大輸出				汽缸		排氣量 (L)	滿載耗油量 (L/Hr)		調速器型式	啟動馬達電壓
			Stand-By			Prime	型式	缸數		額定	MAX		
			KW	HP	PS	KW							
700	12V2000G45	Tier2	780.0	1046	1061.2	710	V型	12	23.88	172.9	192.7	電子	24V
750	12V2000G85	Tier2	890.0	1193	1210.9	810	V型	12	23.88	182.3	216.3	電子	24V
800	12V2000G85	Tier2	890.0	1193	1210.9	810	V型	12	23.88	194.4	216.3	電子	24V
900	16V2000G45	Tier2	1010.0	1354	1374.1	1010	V型	16	31.84	239.6	268.9	電子	24V
1000	16V2000G85	Tier2	1115.0	1495	1517.0	1010	V型	16	31.84	241.2	268.9	電子	24V
1200	18V2000G85	Tier2	1310.0	1756	1782.3	1191	V型	18	35.82	288.0	314.4	電子	24V

※ 規格表僅供參考，詳細規格以至盛工業設計部發行為準。



## 性能規格

引擎資料													
額定容量 (KW)	引擎型號	環保等級	引擎最大輸出				汽缸		排氣量 (L)	滿載耗油量 (L/Hr)		調速器型式	啟動馬達電壓
			Stand-By			Prime	型式	缸數		額定	MAX		
			KW	HP	PS	KW							
800	S12A2-Y2PTAW-2	Tier2	900.0	1206	1224.5	820.0	V型	12	33.93	—	—	電子	24
1000	S12H-Y2PTAW-1	Tier2	1140.0	1528	1551.0	1036.0	V型	12	37.11	—	—	電子	24
1250	S12R-Y2PTAW-1	Tier2	1403.0	1881	1908.8	1275.0	V型	12	49.03	—	—	電子	24
1500	S16R-Y2PTAW-1	Tier2	1750.0	2346	2381.0	1591.0	V型	16	65.37	—	—	電子	24
2000	S16R-Y2PTAW2-1	Tier2	2180.0	2922	2966.0	1982.0	V型	16	65.37	—	—	電子	24

※ 規格表僅供參考，詳細規格以至盛工業設計部發行為準。



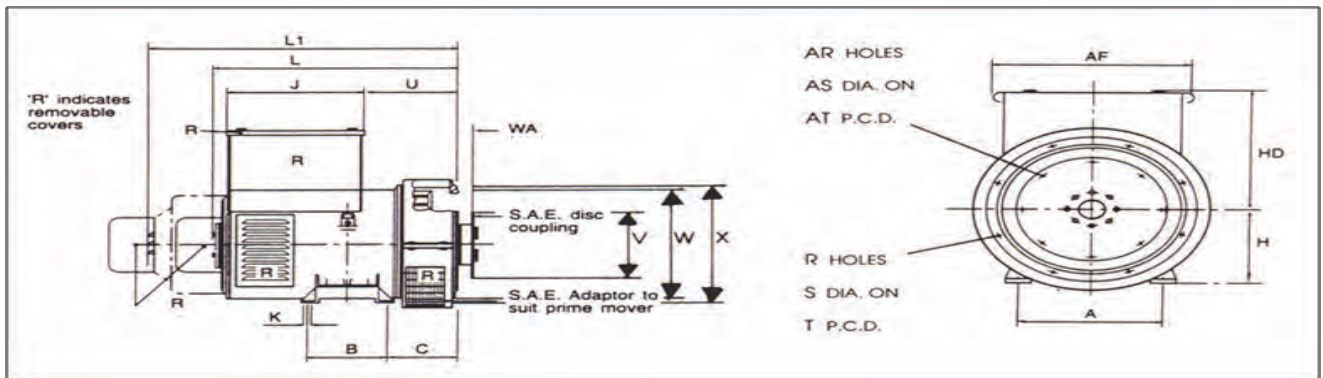

TYPE 型式	電壓：三相四線 單相三線 440V/380V/220V 60HZ 1800RPM PF=0.8				
	KW	KVA	額定電流(440/380/220V)	效率%	重量
EG-G30	30	37.5	50A/57A/98A	85	180
EG-G40	40	50	66A/76A/131A	86.8	230
EG-G50	50	62.5	82A/95A/164A	87.7	280
EG-G60	60	75	99A/114A/197A	88.2	300
EG-G80	80	100	132A/152A/263A	89.2	320
EG-G100	100	125	164A/190A/328A	90.1	350
EG-G125	125	156	205A/238A/410A	90.6	436
EG-G150	150	187.5	246A/285A/492A	91.4	450
EG-G175	175	218.75	287A/333A/574A	91.7	480
EG-G200	200	250	328A/380A/656A	92	580
EG-G250	250	312.5	410A/475A/820A	92.6	681
EG-G300	300	375	492A/570A/984A	93.1	725
EG-G350	350	437.5	574A/665A/1148A	93.5	811
EG-G400	400	500	656A/760A/1312A	93.8	1013
EG-G450	450	562.5	738A/855A/1476A	94	1066
EG-G500	500	625	820A/950A/1640A	94.4	1393
EG-G550	550	687.5	902A/1045A/1804A	94.6	1410
EG-G600	600	750	984A/1140A/1968A	94.8	1546
EG-G650	650	813	1066A/1235A/2132A	94	1685
EG-G700	700	875	1148A/1330A/2296A	95	2300
EG-G750	750	938	1230A/1425A/2460A	95.1	2500
EG-G800	800	1000	1312A/1520A/2624A	95.3	2600
EG-G900	900	1125	1476A/1710A/2952A	95.5	4015
EG-G1000	1000	1250	1640A/1899A/3280A	95.7	4200
EG-G1250	1250	1562.5	2050A/2374A/4100A	96.0	4500
EG-G1500	1500	1875	2460A/2848A/4920A	96.3	4700



## 性能規格

引擎資料													
額定容量 (KW)	引擎型號	環保等級	引擎最大輸出				汽缸		排氣量 (L)	滿載耗油量 (L/Hr)		調速器型式	啟動馬達電壓
			Stand-By			Prime	型式	缸數		額定	MAX		
			KW	HP	PS	KW							
300	NTA855-G2	Ne	347.0	465	472.1	313	直列	6	14	76.9	89	電子	24V
350	NTA855-G3	Ne	399.0	535	542.9	358	直列	6	14	84.2	96	電子	24V
400	KTA19-G2	Ne	448.0	601	609.5	392	直列	6	18.9	81.3	91	電子	24V
450	KTA19-G3	Ne	511.0	685	695.2	463	直列	6	18.9	94.2	107	電子	24V
500	KTA19-G4	Ne	563.0	755	766.0	507	直列	6	18.9	107.5	121	電子	24V
600	KTAA19-G7	Ne	664.0	890	903.4	512	直列	6	18.9	145.7	161.2	電子	24V
750	KTA38-G	Ne	835.0	1119	1136.1	759	V型	12	37.8	171.6	191	電子	24V
800	KTA38-G2	Ne	895.0	1200	1217.7	809	V型	12	37.8	201.1	225	電子	24V
900	KTA38-G2A	Ne	915.0	1227	1244.9	915	V型	12	37.8	243.0	247	電子	24V
1000	KTA38-G4	Ne	1112.0	1491	1512.9	1007	V型	12	37.8	243.7	271	電子	24V
1250	KTA50-G3	Ne	1380.0	1850	1877.6	1300	V型	16	50.3	298.9	330	電子	24V
1500	KTA50-G9	Me	1656	2220	2253.1	1384	V型	16	50.3	355.1	392	電子	24V
300	QSL9-G7	Tier3	346.0	464	470.7	312	直列	6	8.9	77.2	89	電子	24V
400	QSX15-G8	Tier2	455.0	610	619.0	414	直列	6	15	94.1	107.0	電子	24V
500	QSX15-G9	Tier2	563.0	755	766.0	507	直列	6	15	120.7	135.9	電子	24V
600	QSK19-G5	Tier2	669.0	897	910.2	608	直列	6	18.9	152.5	170	電子	24V
750	QSK23-G6	Tier2	854.0	1145	1161.9	768	直列	6	23.1	171.3	195	電子	24V
800	QSK23-G7	Tier2	910.0	1220	1238.1	809	直列	6	23.1	183.7	209	電子	24V
900	QST30-G3	Ne	1007.0	1350	1370.1	910	V型	12	30.48	203.8	228	電子	24V
1000	QST30-G4	Ne	1112.0	1491	1512.9	1007	V型	12	30.48	240.1	267	電子	24V
1000	QST30-G5	Tier2	1112.0	1491	1512.9	1007	V型	12	30.48	240.1	267	電子	24V
1250	QSK38-G4	Tier2	1376.0	1845	1872.1	1230	V型	12	37.7	301.6	332	電子	24V
1500	QSK50-G4	Tier2	1656.0	2220	2253.1	1470	V型	16	50.3	375.9	415	電子	24V
2000	QSK60-G6	Tier2	2180.0	2922	2966.0	1975	V型	16	60.2	478.0	521	電子	24V

※ 規格表僅供參考，詳細規格以至盛工業設計部發行為準。



## 性能規格

引擎資料													
額定容量 (KW)	引擎型號	環保等級	引擎最大輸出				汽缸		排氣量 (L)	滿載耗油量 (L/Hr)		調速器型式	啟動馬達電壓
			Stand-By			Prime	型式	缸數		額定	MAX		
			KW	HP	PS	KW							
30	1103A-33G	Ne	36.8	49	50.1	33.2	直列	3	3.3	7.7	9.5	機械	12V
40	1103A-33TG1	Ne	55.6	75	75.6	50.5	直列	3	3.3	10.3	14.3	機械	12V
40	1104C-44G2	Tier2	54.0	72	73.5	49.0	直列	4	4.41	9.0	12.1	機械	12V
50	1104D-44TG1	Tier3	64.0	86	87.1	58.0	直列	4	4.4	14.6	18.7	機械	12V
60	1104D-E44TG1	Tier3	72.8	98	99.0	66.2	直列	4	4.41	16.5	20	電控	12V
80	1104D-E44TAG1	Tier3	96.8	130	131.7	88.0	直列	4	4.41	21.1	25.5	電控	12V
100	1104C-44TAG2	Tier2	118.0	158	160.5	105.0	直列	4	4.41	25.2	29.7	機械	12V
100	1104D-E44TAG2	Tier3	117.0	157	159.2	106.0	直列	4	4.41	25.6	30	電控	12V
125	1006TAG	Ne	158.5	212	215.6	144.2	直列	6	5.99	32.6	41.3	電子	12V
125	1106D-E70TAG2	Tier3	171.0	229	232.7	155.6	直列	6	7.01	31.5	43.1	電控	12V
150	1106D-E70TAG3	Tier3	183.5	246	249.7	167.0	直列	6	7.01	37.5	45.9	電控	12V
175	1106D-E70TAG4	Tier3	209.4	281	284.9	190.4	直列	6	7.01	43.6	52.2	電控	12V
200	1106D-E70TAG5	Tier2	228.0	306	310.2		直列	6	7.01	51.8	59.1	電控	12V
250	1506A-E88TAG3	Ne	297.0	398	404.1	270.0	直列	6	8.8	58.9	70	電控	24V
275	1506A-E88TAG4	Ne	320.0	429	435.4	292.0	直列	6	8.8	64.5	75	電控	24V
300	1506A-E88TAG5	Ne	358.0	480	487.1	325.0	直列	6	8.8	72.1	86	電控	24V
350	2206D-E13TAG2	Tier3	407.0	546	553.7	373.0	直列	6	12.5	80.0	93	電控	24V
400	2206D-E13TAG3	Tier3	462.0	619	628.6	407.0	直列	6	12.5	90.9	105	電控	24V
450	2506A-E15TAG4	Ne	514.0	689	699.3	469.0	直列	6	15.2	99.8	114	電控	24V
450	2506D-E15TAG1	Tier3	514.0	689	699.3	458.0	直列	6	15.2	110.3	126	電控	24V
500	2506C-E15TAG4	Tier2	623.0	835	847.6	568.0	直列	6	15.2	117.2	146	電控	24V
550	2506C-E15TAG4	Tier2	623.0	835	847.6	568.0	直列	6	15.2	128.9	146	電控	24V
600	2806C-E18TAG3	Tier2	678.2	909	922.7	617.5	直列	6	18.1	139.8	158	電控	24V
750	4006-23TAG3A	Ne	839.0	1125	1141.5	759.0	直列	6	22.921	200.2	224	電子	24V

※ 規格表僅供參考，詳細規格以至盛工業設計部發行為準。

## 性能規格

引擎資料													
額定容量 (KW)	引擎型號	環保等級	引擎最大輸出				汽缸		排氣量 (L)	滿載耗油量 (L/Hr)		調速器型式	啟動馬達電壓
			Stand-By			Prime	型式	缸數		額定	MAX		
			KW	HP	PS	KW							
40	F32 SM1X	Tier2	48.0	64	65.3	43.7	直列	4	3.2	11.1	13.3	機械	12
50	NEF45SM1A	Tier2	67.0	90	91.2	61.0	直列	4	4.5	12.6	16.9	機械	12
55	NEF45SM1A	Tier2	67.0	90	91.2	61.0	直列	4	4.5	13.9	16.9	機械	12
60	N45TM1A	Tier2	98.0	131	133.3	89.4	直列	4	4.5	15.7	25.7	機械	12
80	N45TM1A	Tier2	98.0	131	133.3	89.4	直列	4	4.5	21.0	25.7	機械	12
100	NEF67SM1	NA	145.0	194	197.3	132.4	直列	6	6.7	26.3	38.1	電子	12
100	NEF67TM2A	Tier2	148.0	198	201.4	134.5	直列	6	6.7	25.7	38.1	電子	12
125	NEF67SM1	NA	145.0	194	197.3	132.4	直列	6	6.7	32.8	38.1	電子	12
125	NEF67TM2A	Tier2	148.0	198	201.4	134.5	直列	6	6.7	32.2	38.1	電子	12
150	NEF67TM3A	Tier2	172.5	231	234.7	156.8	直列	6	6.7	38.4	44.2	電子	12
175	NEF67TE2A	Tier2	223.0	299	303.4	263.6	直列	6	6.7	39.6	50.5	電子	12
200	CURSOR87 TE1D	Tier2	290.0	389	394.6	263.6	直列	6	8.7	49.9	72.3	電子	24
250	CURSOR87 TE1D	Tier2	290.0	389	394.6	263.6	直列	6	8.7	62.3	72.3	電子	24
300	CURSOR13 TE2	Tier2	385.0	516	523.8	352.2	直列	6	12.88	70.9	91	電子	24
350	CURSOR13 TE3	Tier2	423.0	567	575.5	384.5	直列	6	12.88	89.9	108.7	電子	24
40	NEF45SM1X	Tier3	59.0	79	80.3	53.0	直列	4	4.5	11.2	16.5	機械	12
50	NEF45SM1X	Tier3	59.0	79	80.3	53.0	直列	4	4.5	14.0	16.5	機械	12
60	NEF45TM2X	Tier3	98.0	131	133.3	89.0	直列	4	4.5	15.9	25.9	機械	12
80	NEF45TM2X	Tier3	98.0	131	133.3	89.0	直列	4	4.5	21.1	25.9	機械	12
100	NEF67TM1X	Tier3	148.0	198	201.4	135.0	直列	6	6.7	25.7	38	電子	12
125	NEF67TM1X	Tier3	148.0	198	201.4	135.0	直列	6	6.7	32.1	38	電子	12
150	NEF67TE1X	Tier3	172.0	231	234.0	156.0	直列	6	6.7	36.6	42	電子	12
175	NEF67TE2X	Tier3	208.0	279	283.0	189.0	直列	6	6.7	42.9	51	電子	12
200	CURSOR87 TE1D	Tier3	290.0	389	394.6	263.6	直列	6	8.7	49.9	72.3	電子	24
250	CURSOR87 TE1D	Tier3	290.0	389	394.6	263.6	直列	6	8.7	62.3	72.3	電子	24
275	CURSOR10 TE1D	Tier3	335.0	449	455.8	305.0	直列	6	10.3	68.7	83.7	電子	24
300	CURSOR13 TE3X	Tier3	395.0	529	537.4	359.0	直列	6	12.88	77.7	102.3	電子	24

※ 規格表僅供參考，詳細規格以至盛工業設計部發行為準。



## 性能規格

引擎資料													
額定容量 (KW)	引擎型號	環保等級	引擎最大輸出				汽缸		排氣量 (L)	滿載耗油量 (L/Hr)		調速器型式	啟動馬達電壓
			Stand-By			Prime	型式	缸數		額定	MAX		
			KW	HP	PS	KW							
80	DP066TA	Ne	120.0	161	163.3	109	直列	6	5.8	20.5	30.7	電子	24V
100	DP066TA	Ne	120.0	161	163.3	109	直列	6	5.8	25.6	30.7	電子	24V
150	DP086TA	Ne	187.0	251	254.4	168	直列	6	8.071	36.7	45.8	電子	24V
175	DP086LA	Ne	253.0	339	344.2	228	直列	6	8.071	43.5	62.9	電子	24V
200	DP086LA	Ne	253.0	339	344.2	228	直列	6	8.071	49.7	62.9	電子	24V
300	P126TI-II	Ne	342.0	458	465.0	307	直列	6	11.051	78.5	89.5	電子	24V
350	P158LE-I	Ne	402.0	539	546.0	366	V型	8	14.618	87.9	101	電子	24V
400	P158LE	Ne	458.0	614	623.0	402	V型	8	14.618	103.6	118.6	電子	24V
450	DP158LC	Ne	513.0	688	697.0	466	V型	8	14.618	108.6	123.8	電子	24V
500	DP158LD	Ne	556.0	745	756.0	505	V型	8	14.618	125.5	139.6	電子	24V
550	DP180LA	Ne	615.0	824	836.0	559	V型	10	18.273	137.8	154.1	電子	24V
600	DP180LB	Ne	661.0	886	899.0	601	V型	10	18.273	150.0	165.3	電子	24V
650	DP222LA	Ne	737.0	988	1002.0	670	V型	12	21.927	158.7	179.9	電子	24V
700	DP222LB	Ne	782.0	1048	1063.0	711	V型	12	21.927	172.6	192.8	電子	24V
750	DP222LC	Ne	828.0	1110	1126.0	753	V型	12	21.927	184.6	203.8	電子	24V
150	P086TI-I	Tier2	191.0	256	260.0	174	直列	6	8.071	36.7	46.7	電子	24V
175	P086TI-I	Tier2	191.0	256	260.0	174	直列	6	8.071	42.8	46.7	電子	24V
200	P086TI	Tier2	223.0	299	303.0	205	直列	6	8.071	50.9	56.8	電子	24V
250	P126TI	Tier2	298.0	399	405.0	278	直列	6	11.051	64.2	76.5	電子	24V
400	P158FE	Tier2	492.0	660	669.0	468	V型	8	14.618	110.9	136.4	電子	24V
500	P180FE	Tier2	566.0	759	770.0	542	V型	10	18.273	137.6	155.8	電子	24V
600	P222FE	Tier2	711.0	953	967.0	659	V型	12	21.927	161.8	191.7	電子	24V

※ 規格表僅供參考，詳細規格以至盛工業設計部發行為準。

## 性能規格

引擎資料													
額定容量 (KW)	引擎型號	環保等級	引擎最大輸出				汽缸		排氣量 (L)	滿載耗油量 (L/Hr)		調速器型式	啟動馬達電壓
			Stand-By			Prime	型式	缸數		額定	MAX		
			KW	HP	PS	KW							
700	12V2000G45	Tier2	780.0	1046	1061.2	710	V型	12	23.88	172.9	192.7	電子	24V
750	12V2000G85	Tier2	890.0	1193	1210.9	810	V型	12	23.88	182.3	216.3	電子	24V
800	12V2000G85	Tier2	890.0	1193	1210.9	810	V型	12	23.88	194.4	216.3	電子	24V
900	16V2000G45	Tier2	1010.0	1354	1374.1	1010	V型	16	31.84	239.6	268.9	電子	24V
1000	16V2000G85	Tier2	1115.0	1495	1517.0	1010	V型	16	31.84	241.2	268.9	電子	24V
1200	18V2000G85	Tier2	1310.0	1756	1782.3	1191	V型	18	35.82	288.0	314.4	電子	24V

※ 規格表僅供參考，詳細規格以至盛工業設計部發行為準。



## 性能規格

引擎資料													
額定容量 (KW)	引擎型號	環保等級	引擎最大輸出				汽缸		排氣量 (L)	滿載耗油量 (L/Hr)		調速器型式	啟動馬達電壓
			Stand-By			Prime	型式	缸數		額定	MAX		
			KW	HP	PS	KW							
800	S12A2-Y2PTAW-2	Tier2	900.0	1206	1224.5	820.0	V型	12	33.93	—	—	電子	24
1000	S12H-Y2PTAW-1	Tier2	1140.0	1528	1551.0	1036.0	V型	12	37.11	—	—	電子	24
1250	S12R-Y2PTAW-1	Tier2	1403.0	1881	1908.8	1275.0	V型	12	49.03	—	—	電子	24
1500	S16R-Y2PTAW-1	Tier2	1750.0	2346	2381.0	1591.0	V型	16	65.37	—	—	電子	24
2000	S16R-Y2PTAW2-1	Tier2	2180.0	2922	2966.0	1982.0	V型	16	65.37	—	—	電子	24

※ 規格表僅供參考，詳細規格以至盛工業設計部發行為準。

